

取扱説明書 (詳細版)

保証書付

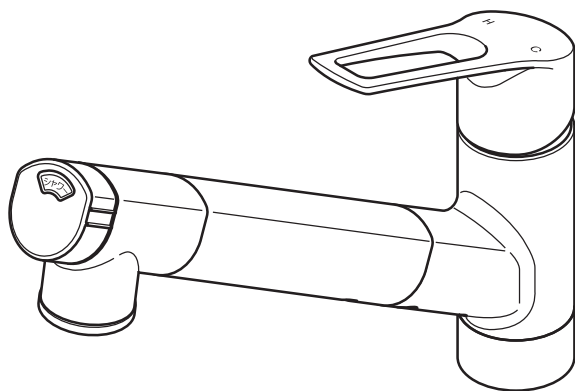

- ◆ このたびは、浄水器内蔵水栓をお買い上げいただきまことにありがとうございます。
- ◆ 保証書は、この取扱説明書の 34 ページにあります。
販売店名・お引渡し日などが記入されていることを必ずお確かめください。
- ◆ この取扱説明書は大切に保管し、必要なときにお読みください。

もくじ

はじめに.....	2
安全のために必ずお守りください.....	3～10
特長・各部のなまえ.....	11～12
使いかた.....	13～18
凍結予防の仕方（凍結が予想される場所でご使用になる場合）.....	17～18
お手入れ.....	19～20
定期的な点検.....	21～22
定期的な部品交換のお願い.....	22
浄水カートリッジの取り替え.....	23～24
浄水カートリッジの取り替え方法.....	24
浄水カートリッジの処分.....	25
緊急時の水の止めかた.....	25
こんなときは.....	26～28
アフターサービス.....	29～30
仕様.....	31
浄水カートリッジのご購入.....	32
保証書.....	34

はじめに

ご使用前に・・・

必ず同梱の浄水カートリッジを取り付けてください。

ご使用前は浄水カートリッジが入っていませんので、このままでは浄水ができません。取付方法は「浄水カートリッジの取り替え」(23～24 ページ)をご覧ください。

<浄水カートリッジ取り付け時の注意>

浄水カートリッジを取り付ける前に、水道水を濁りがなくなるまで流してください。水道工事の際に大量のさびやごみが水道水に混入する場合がありますため、これらを流し出さないと浄水カートリッジが早く目詰まりします。

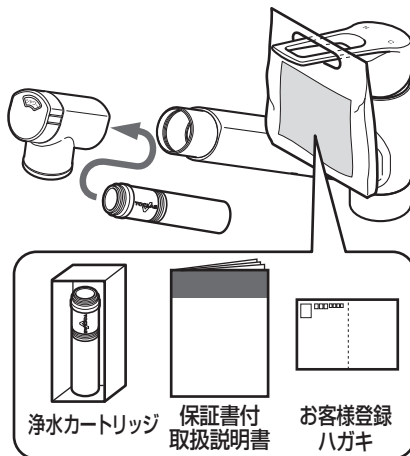

浄水カートリッジの取り替え時期は・・・

浄水カートリッジは必ず定期的に取り替えてください。

<取り替え時期の目安>

使用可能な総ろ過水量の目安は **1,200L** です。

1日に10Lで使用の場合：約**4**か月

1日に20Lで使用の場合：約**2**か月

ただし、浄水カートリッジの取り替え時期は使用量・水圧・水質（濁り・赤さび・井戸水・その他）のほか、給水設備の汚れ・配管の老朽化、また配管工事などにより、目安より大幅に短くなる場合があります。

詳しくは「浄水カートリッジの取り替え」(23～24 ページ)をご覧ください。



浄水カートリッジのご購入は・・・

インターネット

<https://shop.toclas.co.jp/>

トクラス オンラインショップ 🔍

携帯電話・スマートフォンをお使いの方は、二次元コードからアクセスが可能です。



お電話

みず おいしいよ
0120-32-0440

受付時間 ●月曜～金曜 9:00～17:30

●土曜・日曜・祝日 9:00～17:00
夏期休業・年末年始

※一部 IP 電話はご利用いただけません。

FAX

053-484-0113

受付時間 ●24 時間対応

安全のために必ずお守りください

この取扱説明書記載の警告事項 **⚠警告**、**⚠注意** の区別について

⚠警告 取り扱いを誤った場合、人が死亡、または重傷を負う可能性が想定される内容を示します。

⚠注意 取り扱いを誤った場合、人が傷害を負う可能性、または物的損害の発生が想定される内容を示します。

その他お守りいただく内容の種類を、次の絵表示で区別し説明しています。図の中や近くに具体的な行為が描かれています。

 **禁止** 〇記号は禁止の行為であることを告げるものです。

 **必ず守る** ❶記号は強制（必ず実行してほしい）したり指示する内容を告げるものです。

※いずれの場合も重要な内容を記載していますので、必ずお守りください。

品番によっては、図と現品の形状が一部異なります。

⚠警告



この商品を構成する部品以外の取り付けや、部品の取り外しなどの改造はしない

商品の性能を損ない、やけど・けがをしたり、水漏れにより家財などをぬらす財産損害発生のおそれがあります。

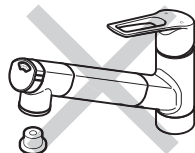

この説明書に記載された項目以外は分解しない

破損して、やけど・けがをしたり、水漏れにより家財などをぬらす財産損害発生のおそれがあります。

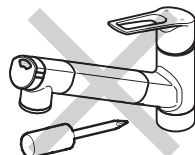

本体左側に直接、触れない

給湯側のため高温になっており、やけどをするおそれがあります。

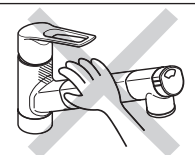

小さいお子様だけの使用は避ける

やけど・けがをするおそれがあります。

安全のために必ずお守りください

⚠ 警告



禁止

高温の湯を使うときは、シャワーグリップ
およびシャワーホース部・吐水口・本体に
直接触れない

シャワーグリップおよびシャワーホース部、
本体は高温になっているため、やけどをする
おそれがあります。

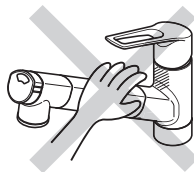

必ず守る

レバーハンドルの位置を確かめて吐水する

湯側で吐水すると、高温の湯が出てやけどを
するおそれがあります。

湯を使うときは水から使用し、その後ゆっくり
適切な温度に調節してください。

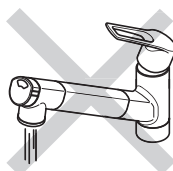

必ず守る

高温の湯を使ったあとは、しばらく水を流
す

次に使用する際、水栓内に残っている高温の
湯が出て、やけどをするおそれがあります。

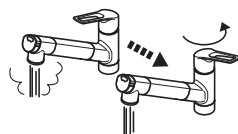

必ず守る

定期的（1か月に1回程度）に、配管まわ
り（キャビネット・点検口内など）の水漏
れや、ガタツキがないか確認する

劣化・摩耗などで部品が破損し、やけど・け
がをしたり、水漏れにより家財などをぬらす
財産損害発生のおそれがあります。

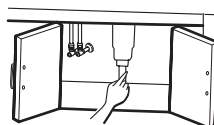

必ず守る

ストレーナの掃除をする際は、レバーハン
ドルを下げてからクリップを外す
また、ストレーナ取付部が熱くないことを
確認する

高温の湯が出てやけどをしたり、水漏れによ
り家財などをぬらす財産損害発生のおそれ
があります。



禁止

飲用に合格した水（水道水など）以外には使用しない

水中に溶け込んでいる溶解性の鉛、鉄およびアルミニウム（中性）以
外の金属イオンやウイルスなどは浄化できませんので、飲用以外の水
は体調を損なうおそれがあります。

井戸水は除去できない不純物混入のおそれがありますので、使用しな
いでください。

安全のために必ずお守りください

⚠ 警告



必ず守る

給湯圧力は給水圧力より必ず高くするか、同圧にする

給湯圧力を給水圧力より高くすると、正常な温度調節ができなくなり、やけどをするおそれがあります。給湯圧力を加圧する場合でも、必ず給水圧力より低くするか、同圧にしてください。

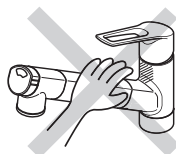

禁止

キャビネット内左側（湯側）の配管に直接肌を触れない

やけどをするおそれがあります。

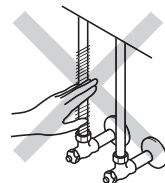

必ず守る

逆止弁は安全を確保するために定期的に交換する

逆止弁が正常に機能しないと、水が逆流するおそれがあります。また、水漏れなど予想しない事故の原因になります。

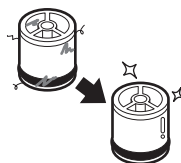

禁止

寒冷地用

水抜きつまみは水抜き以外の目的であけない（17ページ）

水抜きつまみをいきなりあけると高温の湯が出て、やけどをしたり、水漏れにより家財などをぬらす財産損害発生のおそれがあります。

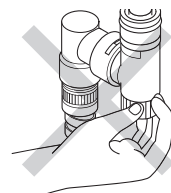

⚠ 注意



禁止

シャワーホースを引き出したまま放置しない

破損して、水漏れにより家財などをぬらす財産損害発生のおそれがあります。

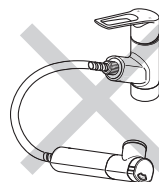

禁止

シャワーグリップまたは吐水口先端に重いものをぶら下げたり、力をかけて回さない

摩耗・変形などでパッキンの寿命が短くなり、水を出すときにシャワーグリップ部から微少の水がにじみ出るおそれがあります。

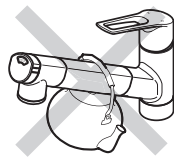

安全のために必ずお守りください

⚠ 注意



シャワーグリップを落としたり、強い力や衝撃を与えない

破損して、水漏れにより家財などをぬらす財産損害発生のおそれがあります。

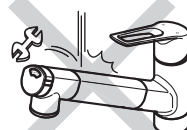

レバーハンドルに必要以上の強い力を加えない

故障や水漏れの原因になります。

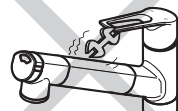

シャワーホースやホース引出口に水をかけない

シャワーホースやホース引出口に水がかかると、ホースを伝って水がキャビネット内に浸入し、家財などをぬらす財産損害発生のおそれがあります。

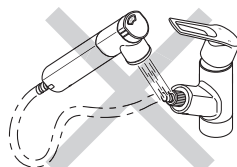

シャワーホースを引き出して使うときは、シャワーホースを水につけない

シャワーホースを水につけると、シャワーホースを伝って水がキャビネット内に浸入し、家財などをぬらす財産損害発生のおそれがあります。

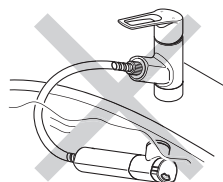

シャワーグリップを無理に引っ張らない

破損して、水漏れにより家財などをぬらす財産損害発生のおそれがあります。



浄水カートリッジを落としたり、強い力や衝撃を与えない

浄水カートリッジが破損・変形し、浄水カートリッジ性能が発揮されないおそれがあります。

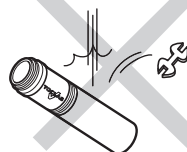

安全のために必ずお守りください

⚠ 注意



禁止

浄水を魚などの飼育水に使用しない

環境が変わり、魚などが死ぬ原因になることがあります。



禁止

水漏れした状態のまま使用しない

キッチンや家屋が損傷するおそれがあります。配管部品、浄水カートリッジ、本体の各接続部からの水漏れがありましたら、止水栓を閉め、お近くの販売店または弊社までご連絡ください。

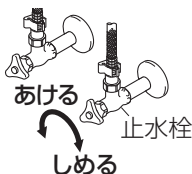

禁止

シャワーフェイスに汚れた手で触れたり、シャワーグリップを水中に浸けるような使いかたはしない

シャワーフェイス周辺に一般細菌が増えるおそれがあります。



禁止

ガタツキなどの異常はそのまま放置しない

ガタツキなどの異常を放置すると、部品の破損やめっき部品の表面が割れて、けがをすることがあります。万一、部品の破損やめっきの割れを発見した場合は、ただちに修理を依頼してください。

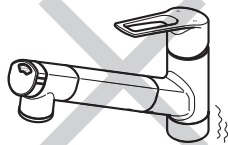

禁止

めっきの部分は、ぶついたり、無理な力で操作しない

めっきの表面が割れて、けがをすることがあります。万一、めっきの表面が割れた場合は、ただちに修理を依頼してください。

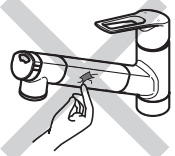

禁止

中性洗剤以外は使用しない

中性洗剤以外を使用すると、変色や破損のおそれがあります。



安全のために必ずお守りください

⚠ 注意



浄水カートリッジを他の用途に使用したり、分解しない

小さな部品がありますので、お子様が誤って飲み込むなどのおそれがあります。

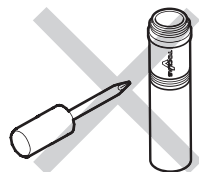

給湯温度は 60℃以下で使用する

60℃を超える高温で使用すると、浄水カートリッジが破損する場合があります。

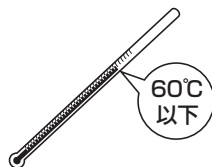

浄水は、「水」のみを流して使用する

浄水で「湯」を流すと、活性炭で吸着された水道水中に含まれる物質（除去対象としていない物質）が放出する可能性があります。

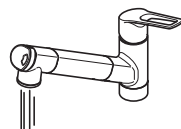

レバーハンドルはゆっくり操作する

急に閉めると「ドン」という音がして配管に衝撃が加わり、水漏れにより家財などをめらす財産損害発生のおそれがあります。

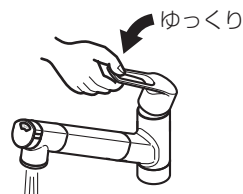

長期間使用しないときは、止水栓または配管部の元栓を閉める

水漏れなど予想しない事故の原因になります。

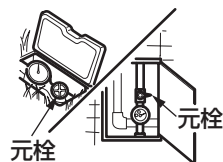

浄水カートリッジ（交換用）は必ず指定品を使用する

指定品以外を使用すると、本来の性能が得られなかったり、水漏れにより、家財などをめらす財産損害発生のおそれがあります。



安全のために必ずお守りください

⚠ 注意



必ず守る

毎日の「浄水」の使い始めは、約 10 秒間「浄水」を流してから使用する

浄水カートリッジ内および水栓内にたまって古くなった水で体調を損なうおそれがあります。



必ず守る

2 日以上使用しなかったときは、約 1 分間「浄水」を流してから使用する

浄水カートリッジ内および水栓内にたまって古くなった水で体調を損なうおそれがあります。



必ず守る

浄水カートリッジは定期的に取り替える

浄化機能が低下します。なお、取り替え時期の目安（1日 10L の使用で 4 か月）は水質・使用水量・水圧などにより異なりますが、衛生面より、使用限界月数（12 か月）以内で必ず取り替えてください。

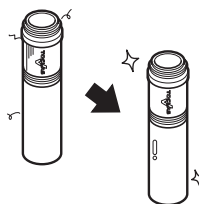

必ず守る

浄水カートリッジ取り替え後は、約 1 分間「浄水」を流してから使用する

取り替え直後は、浄水カートリッジの性能が十分発揮されないことがあります。なお、流量が安定するまで、2～3 分かかる場合があります。

※取り替え直後、「浄水」が微細な気泡により白く濁ったように見えます。



禁止

浄水のくみおきをしない

浄化された水は、塩素を除去しているため一般的に細菌が繁殖しやすくなります。

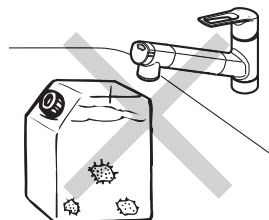

安全のために必ずお守りください

⚠ 注意



必ず守る

凍結が予想される場所で使用する場合は、凍結予防を確実にを行う

部品が破損し、水漏れにより家財などをめらす財産損害発生のおそれがあります。

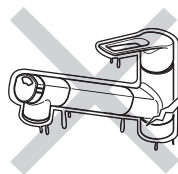

禁止

寒冷地用

解氷機（凍結した水道管などに電流を流して解凍する装置）を使用する場合、水栓には通電しない

水栓が発熱し、破損して家財などをめらす財産損害発生のおそれがあります。

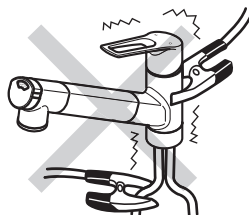

必ず守る

寒冷地用

凍結が予想される際は、配管と水栓の水抜き操作を同時に行う（17 ページ）

また、浄水カートリッジは凍結しない場所に保管する

部品が破損し、水漏れにより家財などをめらす財産損害発生のおそれがあります。また、浄水カートリッジが破損し、浄水器としての性能を維持できなくなるおそれがあります。

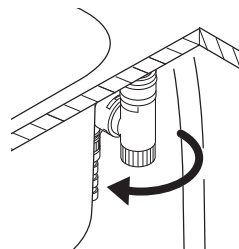

禁止

本体の根元と吐水口の間に勢いよくシャワーをかけない

キャビネット内に水が侵入するおそれがあります。

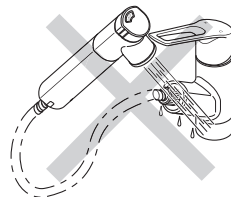

特長・各部のなまえ

特長

◆吐水切替ハンドル

用途に応じて、浄水・原水・シャワーの3種類が選べます。

◆便利なシャワーグリップ

洗いものやシンクのお掃除に便利なタイプ。
シャワーグリップを引き出して、シンクの隅々まで洗い流すことができます。

◆高信頼性の中空糸膜

0.1 μ mレベルの穴で水道水中の濁り(赤さび、微細な粒子、一般細菌など)のほとんどを取り除きます。

◆高性能活性炭 & イオン交換体

遊離残留塩素だけでなく、溶解性鉛、2-MIB(カビ臭)、CAT(農薬)および総トリハロメタンやクロロホルムなどを含む揮発性有機化合物を除去します。

◆不織布

粗いごみを除去します。

浄水カートリッジ

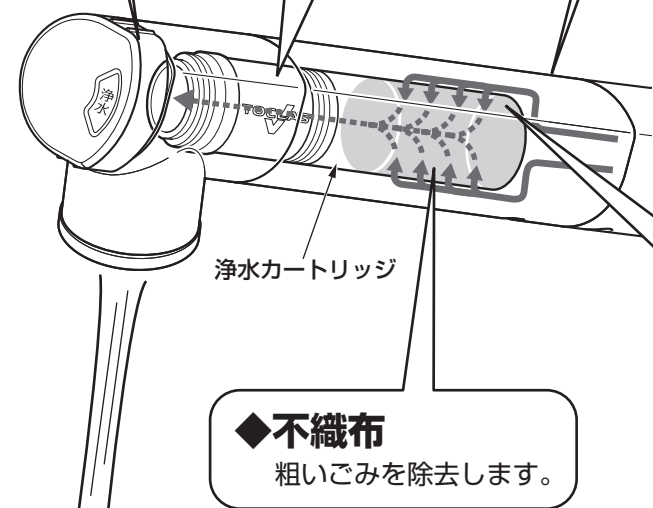

<おいしい水を使うために>

- ご使用前、浄水カートリッジは入っていません。
浄水カートリッジが入っているか、確認しましょう。(23～24ページ)
- おいしい水をいつでもご使用いただくためには、浄水カートリッジの定期的な交換が必要です。(23～24ページ)

特長・各部のなまえ

各部のなまえ

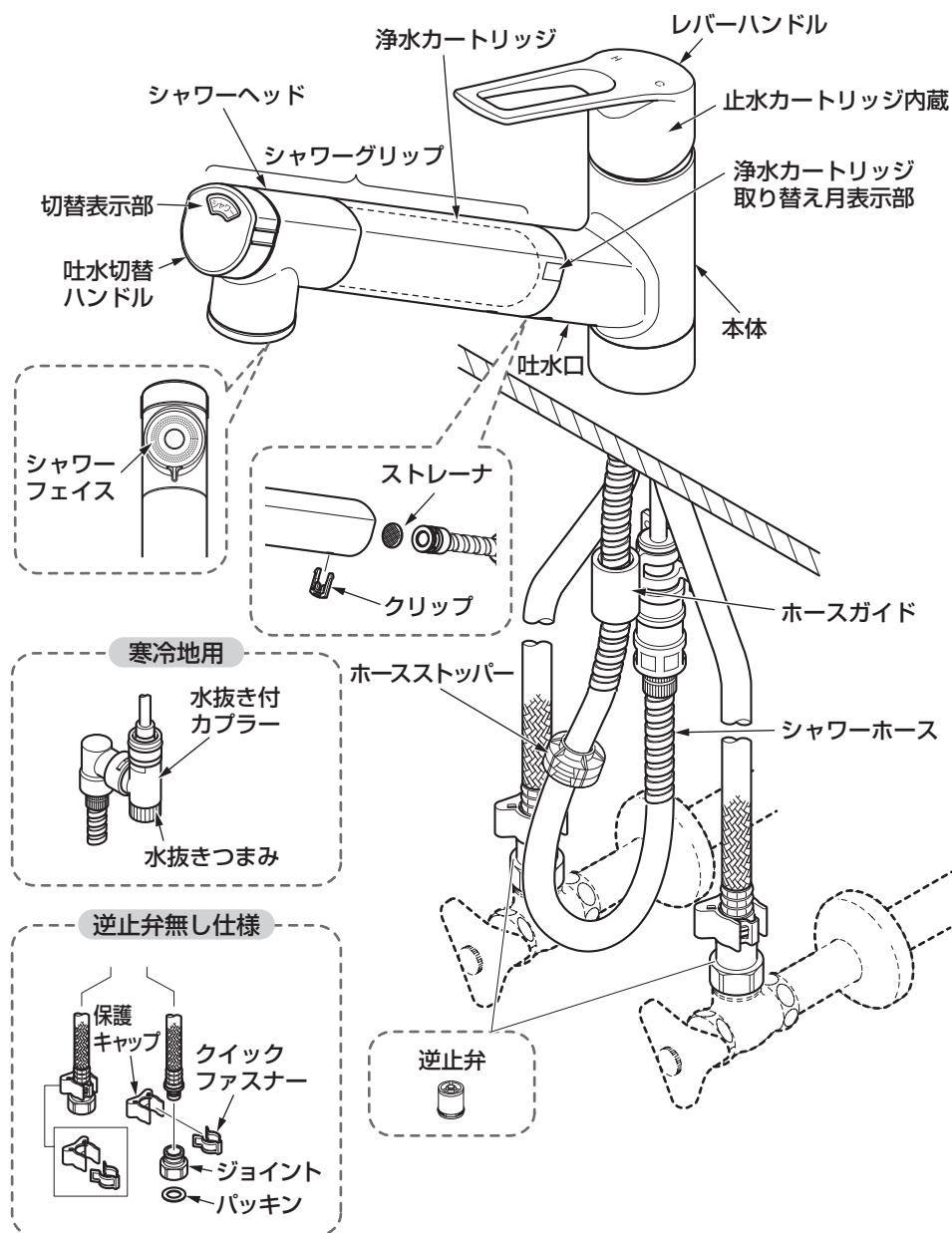

使いかた

原水・シャワー・浄水の切り替え

原水

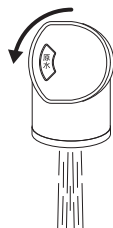

吐水切替ハンドルを左側に回すと原水ストレートになります。

シャワー

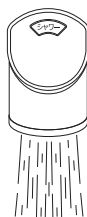

吐水切替ハンドルを中央にすると原水シャワーになります。

浄水

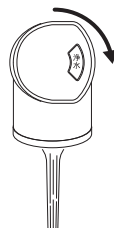

吐水切替ハンドルを右側に回すと浄水ストレートになります。

⚠ 注意



必ず守る

吐水切替ハンドルは、無理な力を加えずゆっくり操作する
無理な力がかかると、故障する場合があります。

<浄水の用途>



飲み物に



お料理に



炊飯に



生野菜の仕上げ洗いに

使用可能な総ろ過流量は 1,200 ℓ

取り替え時期の目安：10 ℓ／日使用の場合は約 4 か月、20 ℓ／日使用の場合は約 2 か月です。

● 1 日に使用する調理用水の目安例

	炊飯用	吸い物用	野菜洗い	その他、調理や飲用をあわせ 2 名分で約 10 ℓ、 4 名分で約 20 ℓと想定しています。
2 名分	約 2.4 ℓ	約 0.7 ℓ	約 4.5 ℓ	
4 名分	約 4.8 ℓ	約 1.4 ℓ	約 9 ℓ	

【調理用水量算出の目安】 ※ 4 名分想定時

- ・炊飯用：約 4.8 ℓ 1 回 3 合 (200cc / 合) を 2 回 / 日、とぎ洗い：1.8 ℓ / 回
- ・吸い物：約 1.4 ℓ 4 食分 (180cc / 1 食) を 2 回 / 日
- ・野菜洗い：約 9 ℓ 1 回 30 秒を 3 回 / 日、流量：約 6 ℓ / 分

※ 浄水を使用時は、流量が多くなりすぎないようにレバーハンドルを絞って調節してください。

浄水の流量の目安：180ml のコップ 1 杯 5 秒程度

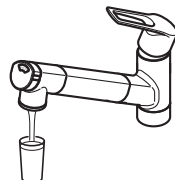

5秒程度

使いかた

温度調節の仕方

レバーハンドルを中央より右側に回すと水、左側へ回すと次第にお湯が出ます。左側いっぱいまで回すと、もっとも高い温度のお湯になります。「カチッ」というクリック感で、お湯の始まる位置がわかります。

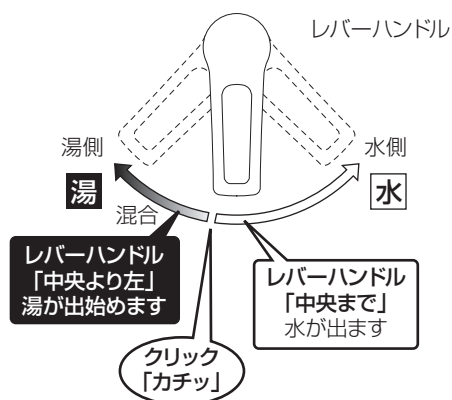

水（湯）を出す・止める

レバーハンドルを上げる、下げる。

レバーハンドルを上げると水が出ます。
レバーハンドルを下げると水が止まります。

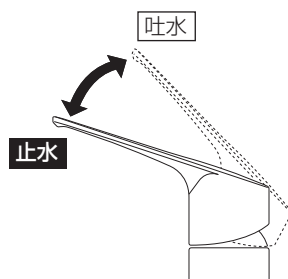

お願い

レバーハンドルはゆっくり操作してください。
ウォーターハンマー現象が発生する場合があります。

※ウォーターハンマー現象とは・・・

急に水を止めたときに「ドン」という大きな音が出る現象で、水栓の不具合ではありません。配管の損傷や水漏れの原因となる場合がありますので、水を止める際はレバーハンドルをゆっくり下げてください。

警告



必ず守る

湯を使うときは、低温から少しずつ吐水させ、適温かどうかを確かめる
高温の湯が出て、やけどをするおそれがあります。

使いかた

お願い

赤さびなどを多く含む水道水の場合は、毎日の使い始めはしばらく「原水」または「シャワー」を流し、赤さびなどが出なくなってから「浄水」をご使用ください。浄水カートリッジの取り替え時期が早くなるおそれがあります。

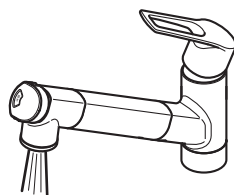

お願い

瞬間式給湯機器の場合、給湯機器の能力・水圧などの条件により、吐水量を増やしたり給湯機器の設定温度を上げても、給湯機器が着火しないことがあります。

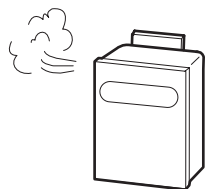

シャワーグリップの使いかた

シャワーグリップは引き出して使うことができます。シンクや大きなお鍋などを洗うときに便利です。使用後は、シャワーフェイスが下向きになるよう、正しくはめこんでください。

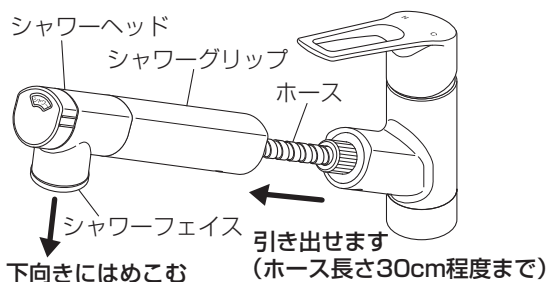

⚠ 注意



禁止

シャワーフェイスを水（湯）につけたままにしない
シャワーフェイス周辺に一般細菌が増えるおそれがあります。



使いかた

流量の調節方法

レバーハンドルを上げるほど流量が増し、途中にあるクリックを超えると、全開吐水になります。通常はクリック手前で使用し、たくさんの量を使用したい場合には、クリックの位置を超えた全開吐水でご使用ください。

- ※ 水圧が低い場合、クリック手前では吐水量が少なく吐水が乱れたり、湯側にしても給湯機器が着火しないことがあります。その場合は、全開吐水の位置でご使用ください。
- ※ 流量調節の際、吐水温度が多少変動する場合がありますが、異常ではありません。

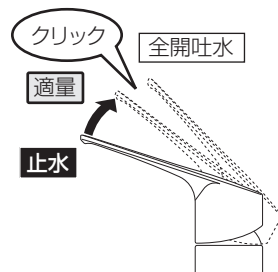

止水栓による流量調節

レバーハンドルのクリック手前で適量(5ℓ/min程度)になるよう、止水栓で調節します。水圧が低く、クリック手前で適量に達しない場合には、止水栓を全開にしてください。

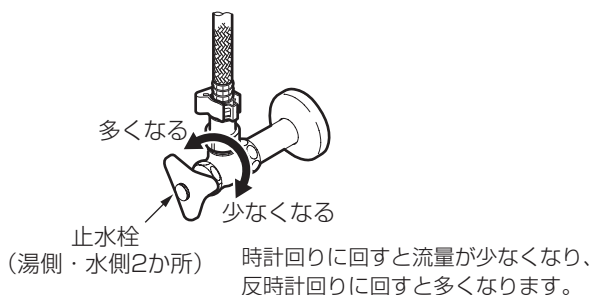
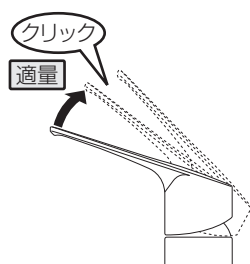

お願い

浄水は流量を適量(180mlのコップ1杯5秒程度)にして使ってください。

水圧が高いところで使用する場合、湯水の止水栓で流量を調節するか、レバーハンドルで流量を絞ってください。流量が多いと、浄水器としての性能を維持できなくなるおそれがあります。また、浄水カートリッジの取り替え時期が早くなるおそれがあります。

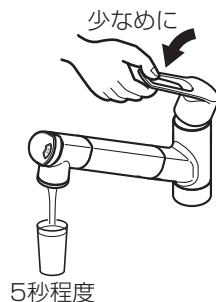

<止水栓調節の目安>

レバーハンドルを左側(湯)、または右側(水) いっぱいに回したとき、どちらも原水またはシャワーモードで約15秒で2ℓのやかんを満たす程度の流量になるよう、止水栓を調節してください。

使いかた

凍結予防の仕方（凍結が予想される場所でご使用になる場合）

- 水栓が凍結すると部品が破損し、水漏れの原因となります。
- 凍結による破損は、保証期間内でも有料修理となります。
- 凍結のおそれがある場合は、水栓周囲の温度が氷点下にならないようにしてください。
なお、氷点下になる場合は、凍結予防の処置を実施してください。

凍結が予想される場合には、次の処置によって凍結を予防できる場合があります。

一般地仕様水栓の場合

- ・ 水栓より少量の水道水を出しておく。
- ・ 配管部に保温材（布など）を巻いておく。
- ・ 長期間使用しないときは、浄水カートリッジを外し清潔なビニール袋に入れて冷蔵庫で保管する。

寒冷地仕様水栓の場合（右図参照）

<水抜きの手順>

- ① 湯と水、それぞれの止水栓を閉める。
- ② 浄水カートリッジを外し、清潔なビニール袋に入れて冷蔵庫で保管する。
※浄水カートリッジの取り替え（24 ページ）
- ③ レバーハンドルを上げ、右（水）側いっぱいに戻す。
- ④ シャワーグリップを引き出して、シンクの底面に置く。
- ⑤ 水を受ける雑巾などを用意して、カプラーの水抜きつまみと、水側の止水栓の水抜き栓をあけて水を抜く。
- ⑥ レバーハンドルを上げたまま、左（湯）側いっぱいに戻す。
- ⑦ 湯側の止水栓の水抜き栓をあけて、水を抜く。
⑤同様、水を受ける雑巾などを用意しておく。
- ⑧ シャワーグリップを振って、中の水を取り除く。

使いかた

<水抜きの手順>

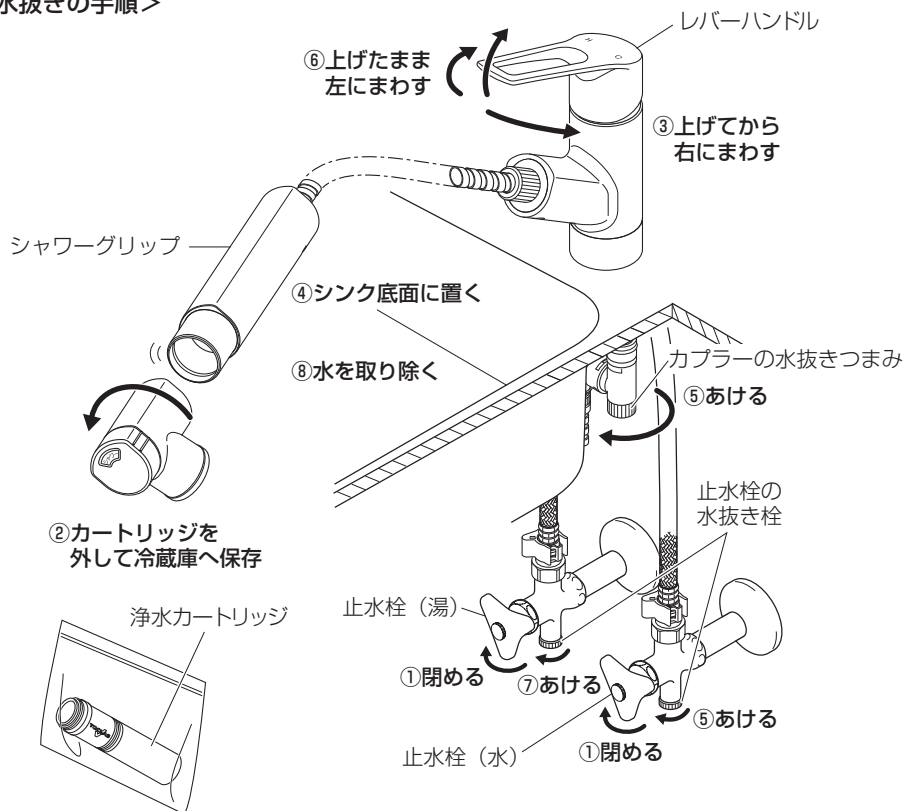

水抜き後、通水を再開する場合

- ①すべての水抜き栓および水抜きつまみが閉まっていることを確認する。
- ②浄水カートリッジを取り付ける。
- ③レバーハンドルが下がっている（水が出ない状態である）ことを確認する。
- ④湯水の止水栓をあける。
- ⑤レバーハンドルを上げて水を出す。

<通水を再開しても水が出ない場合>

水栓内に残った水滴が凍りついていると、少しの間水が出ないことがあります。異常ではありませんので、レバーハンドルを上げたまま、しばらくお待ちください。

お手入れ

十分な機能を発揮させるため、また、美しく衛生的にご使用いただくため、日ごろからお手入れをしましょう。

シャワーフェイス・ストレーナ・整流器のお手入れ

シャワーフェイス

シャワーフェイスは、常に清潔な状態を保つように心がけてください。

洗い水のはね返りや野菜・魚などがシャワーフェイスに触れると、汚れる場合があります。

清潔なブラシなどで、定期的に掃除する。



ストレーナや整流器にごみなどがつまると、吐水量が減ったり、きれいに流れないことがあります。定期的に掃除してください。

ストレーナ・整流器

- ① シャワーグリップを引き出す。
- ② マイナスドライバーなどでクリップを外す。
※シャワーグリップとホース、ストレーナが外れます。
- ③ ストレーナを清潔なブラシで水洗いする。
- ④ シャワーフェイスを矢印の方向に数回まわして、取り外す。
- ⑤ 整流器を清潔なブラシで水洗いする。

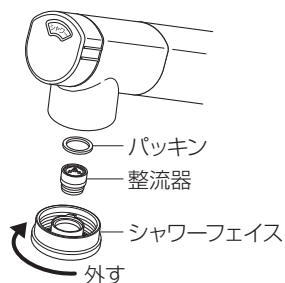
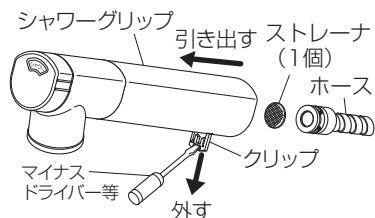

掃除が終わったら、逆の手順で組み立てます。
シャワーフェイスを取り付ける際は、矢印の方向に数回まわし、シャワーフェイスつまみがシャワーグリップの根もと方向で止まるまで、きちんと締めこんでください。

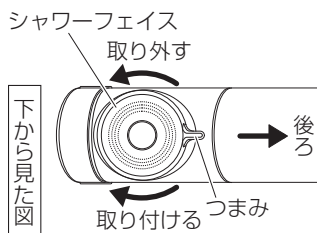

お手入れ

水栓本体の掃除

布を使用して掃除します。

軽い汚れ

水またはぬるま湯にひたした布をよく絞って、汚れを拭き取る。

ひどい汚れ

適量に薄めた台所用中性洗剤を含ませた布で汚れを拭き取ってから、水洗いして、からぶきする。

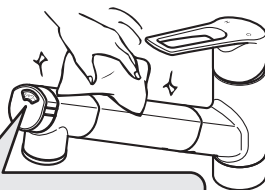

注意

切替表示部はシールされていないため、水が侵入します。シャワーヘッドに水をかけたり、引き出してシャワーヘッドを水没させたりしないでください。

お願い

次のものは使用しないでください。

酸性・アルカリ性洗剤、塩素系漂白剤

水栓が変色したり、樹脂性部品が破損するおそれがあります。

シンナー・ベンジンなどの溶剤

ゴムや樹脂性部品が破損するおそれがあります。

クレンザー・磨き粉など、粗い粒子を含んだ洗剤

たわしやブラシなどの硬いもの

水栓の表面が傷つくおそれがあります。



⚠ 注意



必ず守る

吐水口に食器の残り物や洗剤などの汚れを付けない

汚れが付いてしまったときは、最初に外側の汚れを取り除き、次に水を3分以上流して吐水口の内側を通水洗浄します。最後の仕上げに吐水口全体を水道水で洗い流してからご使用ください。

浄水を2日間以上お使いにならなかったときのお手入れ

浄水を2日間以上使用しなかったときは、浄水を1分以上流しにおいや水あかの吐出がないことを確認してください。

お願い

- 浄水に変なにおいや水あかの吐出などの異常が認められたときは、浄水カートリッジを交換してください。
- 浄水カートリッジを交換してもにおいや水あかの吐出などが止まらないときは、お買い上げの販売店または弊社までご相談ください。

定期的な点検

安全・快適にご使用いただくために、以下の点検をお願いします。

商品にガタツキがないか（月 1 回程度）

商品にガタツキなどの異常がないか、確認する。

配管まわりにガタツキがあるまま使用を続けると、配管に負荷がかかり、水漏れの原因となります。また、部品の破損やめっき部品の表面が割れて、けがをするおそれがあります。ガタツキがある場合は、お求めの取付店・販売店または当社お客様相談窓口まで修理をご依頼ください。有料にて承ります。

配管まわりに水漏れがないか（月 1 回程度）

配管まわりの水漏れがないか確認する。

劣化・摩耗などで部品が破損し、けがをしたり水漏れにより家財などをぬらす財産損害発生のおそれがあります。水漏れしている場合は、止水栓または元栓を閉め(25 ページ)、お求めの取付店・販売店またはお客様相談窓口へ修理をご依頼ください。

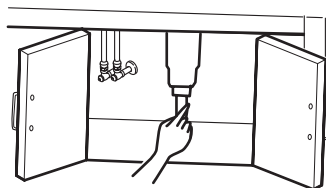

吐水口の操作性（月 1 回程度）

ときどき、吐水口を回してください。吐水口を長期間回さないでいると、回転部に水あかなどが付着し、回りにくくなることがあります。また、無理に回そうとすると、配管に負荷がかかり、水漏れの原因になります。

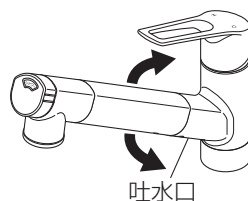

定期的な点検

定期的な部品交換のお願い

<逆止弁の交換>

交換時期の目安：3～5年ごと

逆止弁が正常に機能しないと、逆流するおそれがあります。また、水漏れなど予想しない事故の原因になります。

逆止弁の交換は、**お求めの取付店・販売店、またはお客様相談窓口**へ依頼してください。

お客様相談窓口にご依頼の場合、修理料金は、

技術料 + **部品代** + **訪問料** がかかります。

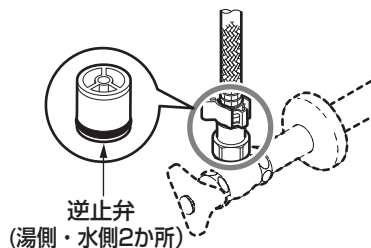

浄水カートリッジの取り替え

浄水カートリッジは、水道水中の濁りや塩素などを除去するため、使用していくうちに流量が少なくなるとともに、塩素などの除去性能も低下していきます。次のような場合には、必ず浄水カートリッジを取り替えてください。

- ① 流量が約 1L / 分 (180mL のコップ 1 杯 10 秒) に減少した。
- ② 流量が急激に減少した。
- ③ 浄水にカルキ臭やカビ臭がするようになった。

<取り替え時期の目安>

使用可能な総ろ過水量の目安は **1,200L** です。

1 日に 10L で使用の場合：約 4 か月

1 日に 20L で使用の場合：約 2 か月

浄水カートリッジの取り替え時期は、使用量・水圧・水質（濁り・赤さび・井戸水・その他）のほか、給水設備の汚れ・配管の老朽化・配管工事などにより、目安より大幅に短くなる場合があります。

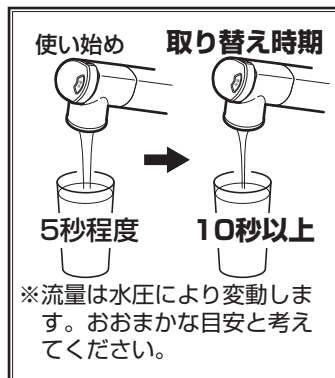

お願い

- 新築やリフォーム、受水槽・配管などの掃除や水道工事の際は、大量のさびやごみが水道水中に混入する場合がありますため、浄水カートリッジを外した状態で水道水を流し、濁りがなくなってから浄水カートリッジを取り付けてください。
- 飲料・調理用水以外は、水道水をご使用ください。「浄水」のみを長時間使用すると、シンクの排水管に雑菌が繁殖し、異臭が発生する場合があります。

おいしい水を使用していただくために

- 「浄水」の流量が多くなりすぎないように、レバーハンドルを絞って調節してください。
使い始めの流量の目安は 180mL のコップ 1 杯 5 秒程度です。
- 浄水カートリッジ取り替え後、ご使用になるときは約 1 分間「浄水」を流してからお使いください。
- 毎日の「浄水」の使い始めは、約 10 秒間「浄水」を流してからお使いください。
- 2 日以上使用しなかったときは、約 1 分間「浄水」を流してからお使いください。
- 旅行などで長期間ご使用にならない場合は、浄水カートリッジを外し、清潔なビニール袋などに入れて、冷蔵庫で凍らせないように保管してください。
- 半月以上ご使用にならなかった場合は浄水カートリッジの取り替えをおすすめします。浄水カートリッジの性能がおちるおそれがあります。
- 赤さびや微細なにごり成分が多い水道水の場合は、毎日の使い始めはしばらく「原水」または「シャワー」を流し、赤さびなどが出なくなってから「浄水」をご使用ください。



浄水カートリッジの取り替え

浄水カートリッジの取り替え方法

⚠ 注意



必ず守る

浄水カートリッジを取り替える際は、必ず樹脂部を持つ

活性炭部は持たないでください。

活性炭部に強い力や衝撃が加わると、折れたり変形したりして、性能が発揮されないおそれがあります。活性炭部が折れたり変形したりした浄水カートリッジは、使用しないでください。

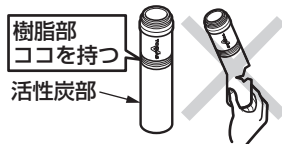

- ① 吐水口から水が出ていないことを確認する。
- ② シャワーグリップを持ち、シャワーヘッドを矢印の方向にまわして抜き取る。
- ③ 浄水カートリッジを外す。
- ④ シャワーヘッドをよく振って、ヘッド内部の水を取り除く。

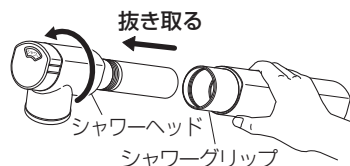

- ⑤ 新しい浄水カートリッジをシャワーヘッドの中に戻すように差し込む。



- ⑥ 浄水カートリッジをシャワーグリップに差し込み、矢印の方向にまわして取り付ける。
※このとき、シャワーヘッドを無理に回しすぎないようにしてください。

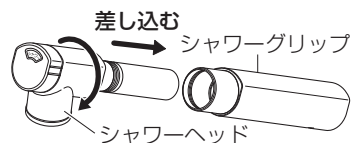

- ⑦ 浄水カートリッジ交換月リングを回し、次回取り替え月に表示をあわせる。



- ⑧ 浄水を1分以上通水させる。
新しい浄水カートリッジの場合、カートリッジ内に水が十分浸透しないと浄水効果が発揮されません。
また、流量が安定するまで2～3分かかる場合があります。



浄水カートリッジの処分

使用済みの浄水カートリッジは、各自治体の区分に従って捨ててください。
区分が不明な場合は、燃えないごみとして捨ててください。

浄水カートリッジは以下の物で構成されています。

ケース：プラスチック

活性炭：炭

中空糸膜：プラスチック

各自治体への廃棄区分の問い合わせにご利用ください。

区分が不明な場合、燃えないごみとして扱うのは、内部の水が抜けられないためです。
内部にたまっている水は、元々水道水ですので、人体への害はありません。

緊急時の水の止めかた

配管まわりの水漏れや水が止まらないなど、緊急を要するときは、次の要領で止水栓
または元栓を開めてください。

湯側・水側の止水栓を閉める。

**それでも止まらない場合は元栓を
閉める。**

止水栓は、シンク下のキャビネット内
にあります。

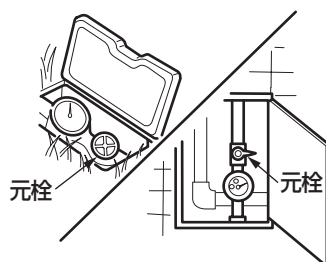
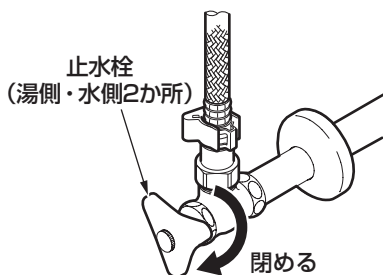

こんなときは

- 次のような場合は、故障ではありません。修理を依頼される前に以下のことをお調べになり、それでもなおらないときは、**お求めの取付店・販売店、またはお客様相談窓口**へ修理を依頼してください。詳しくは「アフターサービス」(29ページ)をご確認ください。

修理を依頼される前に			
現象	お調べいただくところ	処置の仕方	参照ページ
浄水にカルキ臭やカビ臭がするようになった	浄水カートリッジは適切な時期に取り替えられていますか。	浄水カートリッジを取り替える。	23～24ページ
原水(水道水)、浄水の流量が少ない	浄水カートリッジは適切な時期に取り替えられていますか。	浄水カートリッジを取り替える。	23～24ページ
	止水栓は十分に開いていますか。	止水栓で流量を調節する。	16ページ
	シャワーフェイス・ストレーナの目詰まりはありませんか。	シャワーフェイス・ストレーナの掃除をする。	19ページ
	ガス給湯機器と組み合わせてご使用の場合、能力切替式のものでは適正能力にセットされていますか。	ガス給湯機器の能力を適正能力にセットする。	—
	シャワーフェイス・ストレーナは凍っていませんか。	シャワーフェイス・ストレーナ部にぬるま湯をかける。	19ページ
浄水の水切れが悪い	浄水カートリッジが吸い込んだ水が出てくるためです。	止水後、数十秒で止まります。	—
誤って60℃より高い温度の湯を流した	短時間(80℃までで1分以内)であれば、カートリッジは破損しません。20℃～40℃の水を1分以上流してから、60℃以下でお使いください。ただし、「浄水」は水のみを流してご使用ください。		—
高温しか出ない	水側の止水栓は十分に開いていますか。	止水栓で流量を調節する。	16ページ
シャワーフェイスのまわりから水が漏れる	シャワーフェイスの中のパッキンが正しく組み付けられていますか。	パッキンを正しく組み付ける。	19ページ
低温しか出ない	湯側の止水栓は十分に開いていますか。	止水栓で流量を調節する。	16ページ
	給湯機器から十分な湯がきていますか。	給湯機器の給湯温度・作動を確認する。	—

こんなときは

修理を依頼される前に			
現象	お調べいただくところ	処置の仕方	参照ページ
温度調節がうまくできない	湯側・水側の止水栓は調節されていますか。	止水栓で流量を調節する。	16 ページ
	給湯機器から十分な湯がきていますか。	給湯機器の給湯温度・作動を確認する。	—
	シャワーフェイス・ストレーナの目詰まりはありませんか。	シャワーフェイス・ストレーナの掃除をする。	19 ページ
シャワーグリップがスムーズに引き出せない	シンク下でシャワーホースが止水栓などに引っかかっていますか。	シンク下ユニットの扉をあけて、シャワーホースが引っかからないように向きをかえる。	—
水の出方が悪い(乱れる)	シャワーフェイスの目詰まりはありませんか。	シャワーフェイスの掃除をする。	19 ページ
原水への切替がうまくできない	シャワーフェイスの目詰まりはありませんか。	シャワーフェイスの掃除をする。	19 ページ

※ 止水栓の位置がわからない場合は、お求めの取付店にお問い合わせください。

給湯機器の能力切替式とは？

給湯機器の設定温度と、水道水の水温の差が小さいと給湯機器が着火しなかったり、また差が大きいと給湯機器が湯の放出量を自動的に絞ってしまうタイプがあります。その場合、リモコンの設定温度を変更することで改善する場合があります。給湯機器の説明書を参照してください。

こんなときは

- 以下のような現象が発生することがありますが、**故障ではありません。**

現象	説明	参照ページ
「浄水」流量の減りかたが早い (浄水カートリッジの目詰まりが早い)	新築やリフォーム、受水槽・配管などの掃除や水道工事の際は、大量のさびやごみが水道水中に混入する場合があるため、浄水カートリッジを外した状態で水道水を流し、濁りがなくなってから浄水カートリッジを取り付けてください。	23～24 ページ
	水圧が高い場合は流量が多くなるため、浄水カートリッジの目詰まりが早くなる場合があります。湯水の止水栓を絞っていただくか、レバーハンドルで流量を絞ってご使用ください。	16ページ
	赤さびや微細なにごり成分が多い水道水の場合は、浄水カートリッジの目詰まりが早くなる場合があります。毎日の使い始めはしばらく「原水」または「シャワー」を流し、赤さびなどが出なくなってから「浄水」をご使用ください。	23～24 ページ
流水音が大きいと感じる。	水圧が高いことや使用流量が多いことにより発生することが考えられます。流量を絞ることで流水音を低減できます。	16ページ
使い始めに比べて、しばらく使用すると、ハンドル操作が重く感じる。	ご使用により商品内部の部品がなじみ、安定したことによるもので、故障ではありません。	—

- 以下のような現象は、**修理が必要です。**

現象	説明
シャワーグリップなどの可動部分が、固くて動きが悪い。	可動部分が固くて動きが悪い場合は、水あか固着や潤滑剤切れです。放置すると故障の原因となりますので、修理を依頼してください。

アフターサービス

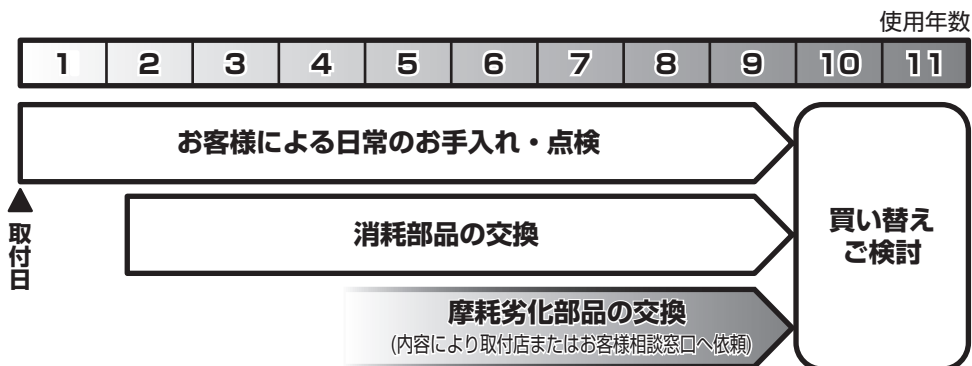

【修理を依頼する前に「こんなときは」(26～28ページ)をご確認ください!】

<保証書(この説明書の34ページが保証書になっています)>

- この商品は保証書の内容に従って保証されています。取付日、取付店(または販売店)名、扱者印が記入してあることを確認してください。また、保証書の内容をよくお読みの方え、大切に保管してください。
- 保証期間は保証書をご確認ください。

<保証について>

- 保証期間中は
保証書の規定に従って、修理をさせていただきます。保証期間内でも有料になることがありますので保証書の内容をよくご確認ください。例えば、「取扱説明書、取付設置説明書、貼付ラベルなどの注意書きに従っていない場合の不具合など」は有料になります。
- 保証期間を過ぎているときは
修理すれば使用できる商品については、ご希望により有料で修理させていただきます。
→「修理を依頼されるときは」「修理料金について」(30ページ)をご確認ください。

<補修用性能部品の供給期間>

この商品の補修用性能部品(機能維持に不可欠な部品で、使用期間中に取り替えの必要が発生する可能性の大きいもの)の供給期間は製造中止後7年です。

アフターサービス

< 摩耗・劣化する部品の交換 >

- バルブやパッキンが摩耗・劣化すると水漏れの原因となります。
この場合、該当部品の交換が必要です。
- 摩耗・劣化部品の交換は、**お求めの取付店・販売店、またはお客様相談窓口**へ依頼してください。（裏表紙）

< 修理を依頼されるときは >

【修理依頼先】

お求めの取付店・販売店または
お客様相談窓口（裏表紙）

【ご連絡いただきたい内容】

- ①住所、氏名、電話番号
- ②商品名 ③品番 ④取付日
- ⑤故障内容、異常の状況
（どこから水漏れしているかなど）
- ⑥訪問希望日

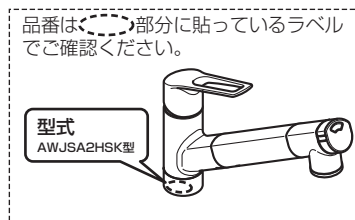

【ご不明な点や修理に関するお問い合わせ先】

お客様相談窓口（裏表紙）

< 修理料金について（お客様相談窓口にご依頼の場合） >

修理により商品の機能が維持できる場合には、ご要望により有料にて修理をさせていただきます。

標準修理料金は **技術料** + **部品代** + **訪問料** で構成されています。

ただし、補修用性能部品の保有期間が経過している商品は、修理できない場合がございます。

仕様

品番	AWJSA2HSK 型	
材料の種類	本体（水栓）	黄銅、PPS 樹脂
	浄水カートリッジケース	ABS 樹脂
ろ材の種類	活性炭、イオン交換体、不織布、中空糸膜	
ろ過流量	2.0L / 分（動水圧 0.1MPa 時）	
使用可能な最小動水圧	0.07MPa	
浄水能力	遊離残留塩素	1,200L（除去率 80%、JIS S 3201 試験結果）
	濁り	1,200L（ろ過流量 50%、JIS S 3201 試験結果）
	総トリハロメタン	1,200L（除去率 80%、JIS S 3201 附属書 A 試験結果）
	CAT	1,200L（除去率 80%、JIS S 3201 試験結果）
	溶解性鉛	1,200L（除去率 80%、JIS S 3201 試験結果）
	2-MIB	1,200L（除去率 80%、JIS S 3201 試験結果）
	クロロホルム	1,200L（除去率 80%、JIS S 3201 附属書 A 試験結果）
	ブロモジクロロメタン	1,200L（除去率 80%、JIS S 3201 附属書 A 試験結果）
	ジブロモクロロメタン	1,200L（除去率 80%、JIS S 3201 附属書 A 試験結果）
	ブロモホルム	1,200L（除去率 80%、JIS S 3201 附属書 A 試験結果）
	テトラクロロエチレン	1,200L（除去率 80%、JIS S 3201 附属書 A 試験結果）
	トリクロロエチレン	1,200L（除去率 80%、JIS S 3201 附属書 A 試験結果）
	シス-1,2-ジクロロエチレンおよびトランス-1,2-ジクロロエチレン	1,200L（除去率 80%、JIS S 3201 附属書 A 試験結果）
	ベンゼン	1,200L（除去率 80%、JIS S 3201 附属書 A 試験結果）
	ジェオスミン	1,200L（除去率 80%、JIS S 3201 試験結果）
フェノール類	1,200L（除去率 80%、JIS S 3201 試験結果）	
浄水カートリッジ交換の目安	約 4 か月（1 日当たり 10L 使用の場合） ただし、使用水量・水質・水圧により異なる	



※ 浄水カートリッジ保護のため、給湯温度設定は 60℃以下でご利用ください。

浄水器協会の規格基準（JWPAS B）での試験結果

除去性能	鉄（溶解性）	1,200L（除去率 80%）
	鉄（微粒子状）	除去率 80%
	アルミニウム（中性）	除去率 80%
	溶解性マンガン	除去率 80%
	PFOS および PFOA	1,200L（除去率 80%）

浄水カートリッジのご購入

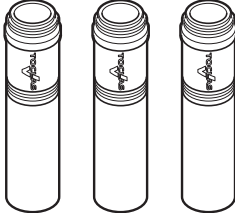
交換用浄水カートリッジ

品番	JCSA2	JCSA2-1
価格	14,850円(税込)	5,170円(税込)
数量	 3個入り	 1個入り

- 仕様・品番・価格等は、予告なく変更される場合があります。
- 交換用カートリッジを定期的にお届けする「定期購入サービス」や、交換時期をハガキでご案内する「カートリッジ交換時期ご案内サービス」もございます。
詳しくは、当社ホームページをご確認ください。

<ご注文方法>

インターネット

<https://shop.toclas.co.jp/>

トクラス オンラインショップ 

携帯電話・スマートフォンをお使いの方は、二次元コードからアクセスが可能です。



お電話

みず おいしいよ
0120-32-0440

受付時間 ●月曜～金曜 9:00～17:30

●土曜・日曜・祝日 9:00～17:00
夏期休業・年末年始

※一部 IP 電話はご利用いただけません。

FAX

053-484-0113

受付時間 ●24 時間対応

MEMO

保証書

見本

当社は、当該製品に関して、無料修理規定に則り無料修理を行うことをお約束します。保証期間中に故障などの不具合（以下「不具合」といいます）が発生した場合には、お買い上げ販売店に修理をご依頼ください。その際本書をご提示ください。なお、保証書が別途添付されている部品・製品は、その保証書にしたがいます。本書は再発行いたしませんので、紛失されないよう大切に保管してください。

商品名(または品番)	AWJSA2HSK型	保証期間	お引渡し日から 1年
※お客様	ふりがな ご芳名	※お引渡し日	西暦 年 月 日
	様	※販売店	店名
	ご住所 〒		住所
	お電話 ()		電話 ()

(※印欄は必ずご記入ください。)

無料修理規定

1. 保証期間

取付設置業者様よりの商品の引渡し日から起算した期間をいいます。引渡し日とは、
・改修の場合、引渡し日は改修部分の完了の日とします。
・分譲住宅（建売住宅）、分譲及び賃貸マンションの場合、引渡し日は建築物が建築主様へ引き渡された日とします。

2. 保証内容

取扱説明書、ラベルなどの注意書きにしたがった正しい使い方での不具合が発生した場合、保証期間内は無料で修理いたします。

3. 免責事項

次の事項に該当する場合は、免責とさせていただきます。保証期間内でも、次のような場合には有料となります。

- ① 住宅用途以外で使用した場合の不具合または住宅用途と異なる使用方法による場合の不具合（例えば、業務用としての使用、車両・船舶の備品としての使用等）
- ② お客様が適切な使用、維持管理を行わなかったことによる不具合（例えば塩素系の洗剤、漂白剤、ヌメリ取り剤の使用、水道法に定められた水質基準に適合しない水による不具合、お手入れ不足による汚れの付着・カビの発生等）
- ③ お客様自身による取付設置または移動（移設）、分解、改造などに起因する不具合
- ④ 建築躯体、関連設備工事など商品以外の不具合による商品の不具合
- ⑤ 塗装の色あせなどの経年変化または使用に伴う摩耗などにより生じる外観上の不具合
- ⑥ 金属の腐食しやすい環境（海岸付近、温泉地など）に起因する不具合
- ⑦ 犬、猫、鳥、鼠などの動物や羽ありなどの昆虫の行為による不具合
- ⑧ 火災・爆発などの事故、落雷・地震・噴火・水害などの天変地異または公害・異常水圧・異常水質・指定以外の電源（電圧・周波数）・塩害・凍結・結露・温泉地域の腐食性空気、その他の異常な外部環境による不具合
- ⑨ 部品の消耗による不具合（日常のお手入れ箇所（ストレーナなど）や浄水カートリッジ、止水カートリッジおよび水抜栓などのOリングやパッキンの摩耗・劣化など）
- ⑩ 砂やごみなどの配管内流入、および水あか固着に起因する不具合
- ⑪ 水道に関する国の基準（水道法）に定められた飲料水の水質基準に適合しない水を給水したことに起因する不具合

4. 特記事項

- ① 本書は日本国内においてのみ有効です。ただし、離島及びこれに準じる遠隔地に出張した場合は、出張に要した費用を申し受けます。
- ② 本書の提示が無い場合は、保証期間を製造月起算といたします。
- ③ 本書にお引渡し年月日、お客様名、販売店名の記入がない場合、あるいは当社または販売店以外が字句を書き換えられた場合には、保証期間を製造月起算といたします。
- ④ ご転居、住宅の譲渡などで、本書に表示されているお客様と所有されているお客様とが異なる場合は、事前にお買い上げ販売店にご相談ください。
- ⑤ 本書に記入してあるお買い上げ販売店に修理をご依頼できない場合は、当社お客様相談窓口にご相談ください。

※本書は本書に明示した期間、条件のもとにおいて無料修理をお約束するものです。したがって本書によってお客様の法律上の権利を制限するものではありません。保証期間経過後の修理などについてご不明な場合は、お買い上げの販売店または、当社お客様相談窓口にお問合せください。

トクラス株式会社

〒432-8001 静岡県浜松市中央区西山町1370

お客様相談窓口

? 商品についてのご相談  **0120-808-194**

 修理のご相談  **0120-119-555**

●受付時間/月～金 9:00～17:30 祝日、夏期休業・年末年始を除く ●受付時間/月～金 9:00～17:30 土・日・祝日 9:00～17:00
夏期休業・年末年始

お電話は、内容確認およびサービスの向上等を目的として、保存（録音）させていただくことがあります。あらかじめご了承ください。
なお、個人情報保護方針の詳細は、当社ホームページをご覧ください。

トクラス株式会社

〒432-8001 静岡県浜松市中央区西山町1370

2404-XFS-28199-E0-M0